

DIMENSÕES EM MILÍMETROS, EXCETO QUANDO INDICADO AO CONTRÁRIO.

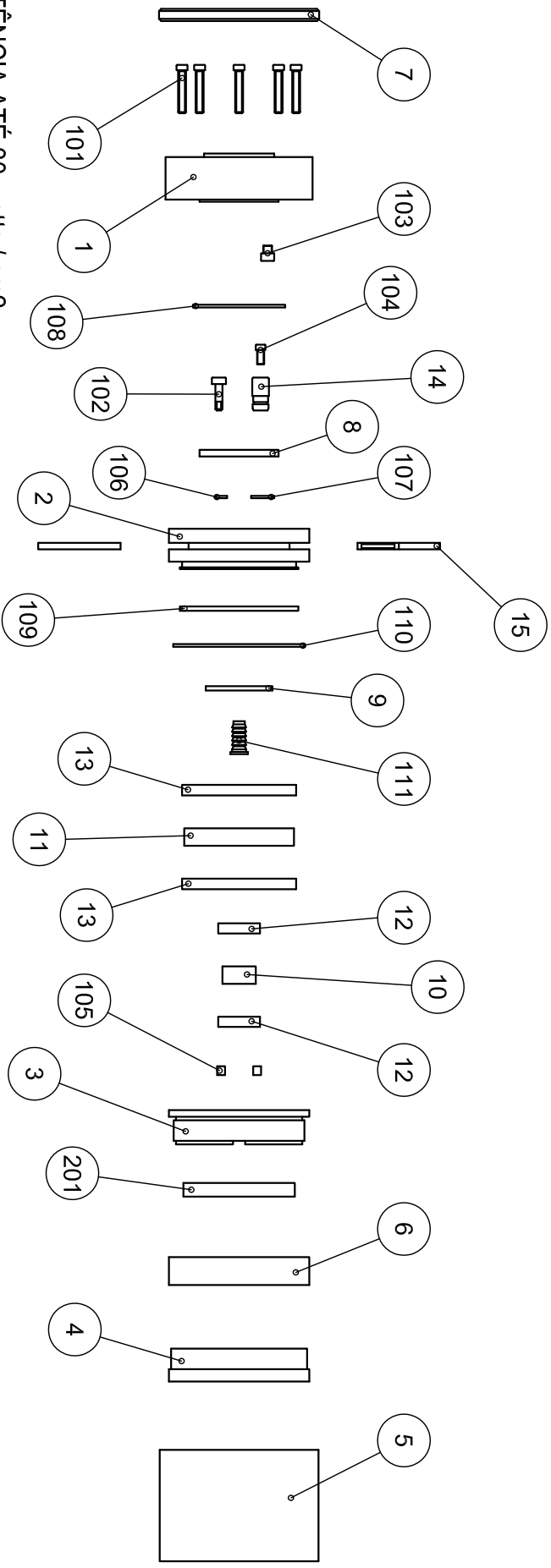
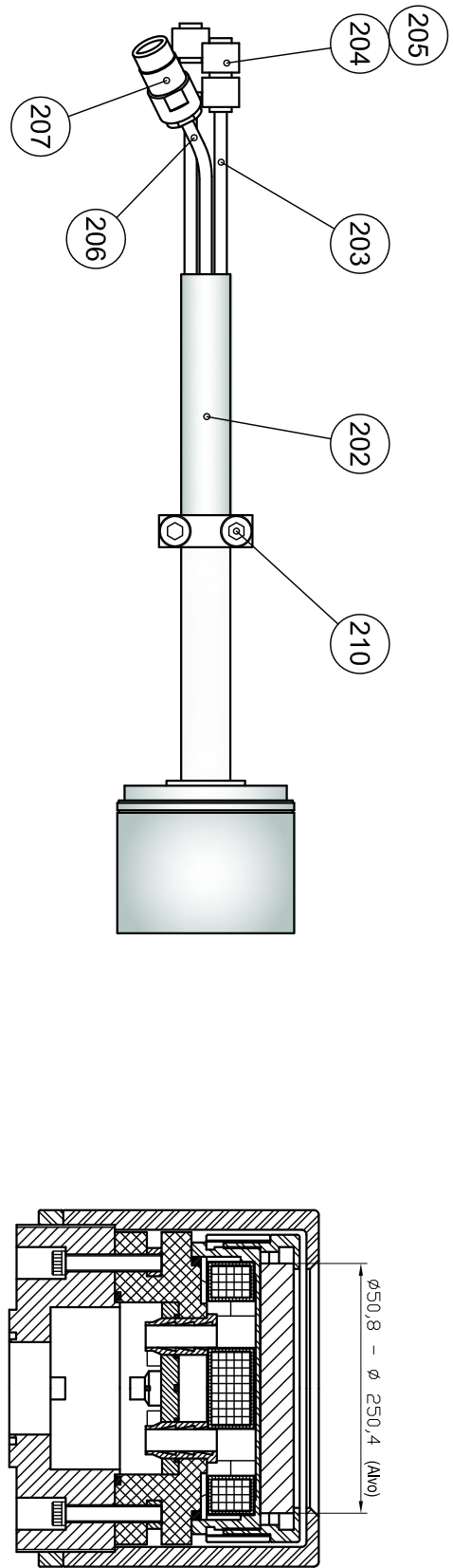

POTÊNCIA ATÉ 30 watts / cm²
 MONTAGEM EXTERNA OU INTERNA
 FONTE DC OU MÉDIA FREQUÊNCIA
 TAMANHOS SOB CONSULTA
 REFRIGERAÇÃO DIRETA OU INDIRETA

Este desenho é de propriedade intelectual da NUTZEN DO BRASIL LTDA, sendo proibida a sua reprodução parcial ou total, bem como a exibição ou entrega a terceiros, sem autorização expressa.

TÍTULO:		MAGNETRON MCNU 50 - 250 DN (VISTA EXPLODIDA)		ESC.	s/e	
DATA	REV.	DESCRIÇÃO		DATA	NOME	
				14/07/05	Liliz	
				15/07/05	João	
				15/07/05	Atovaido	
				A3		
NUTZEN DO BRASIL LTDA Indústria e Serviços				DESENHO Nº	MCNU-50-250	
				REV.	0	